



(B20-B21-B22-B23) AVVOLGIFIOCCO ELETTRICO "MEJ 1.02 - MEJ 2.02 - MEJ 3.02 - MEJ 4.02"

L'avvolgifiocco elettrico Bamar, nella versione con carter in acciaio inox, è disponibile nei modelli MEJ1.02 (per stralli con diametro da 8 a 14 mm), MEJ2.02 (per stralli con diametro da 14 a 19 mm), MEJ3.02 (per stralli con diametro da 19 a 28 mm) ed MEJ4.02 (per stralli con diametro da 28 a 32 mm).
La motorizzazione è fornita completa di profili in alluminio.

MONTAGGIO FACILE

Concepito per essere montato facilmente con l'ausilio di semplici utensili, corredato dal manuale d'istruzione.

SEMPLICITÀ DI MANOVRA

Si esegue dal pozzetto, stando comodamente seduti, premendo semplicemente un pulsante.

CORROSIONE INESISTENTE

L'avvolgitore MEJ è realizzato completamente in alluminio anodizzato "HARDCOTE" (a spessore) e le parti d'acciaio inox sono isolate con nylon.



SWIVEL (TESTA GIREVOLE)

Realizzata in alluminio estruso ed anodizzato, la rotazione avviene su doppia serie di sfere in Torlon®, che non richiedono lubrificazione e necessitano di una manutenzione minima.

Smontando le viti di bloccaggio l'avvolgitore scorre sul profilo e mette in vista il tenditore.



VELA ALTEZZA MURA

Le lande distanziatrici, che regolano l'altezza dell'MEJ, possono essere tagliate a misura per modificare l'altezza della mura.

SICUREZZA

In caso di avaria dell'alimentazione è possibile operare manualmente inserendo una maniglia winch nell'apposita sede.

REGOLABILE IN ALTEZZA

Fornito di lande distanziatrici in acciaio inox che permettono di sopraelevare l'avvolgitore dal ponte; sono forate per regolarne l'altezza e facilitare il passaggio dell'ancora.

MOTORIDUTTORE MEJ

Meccanismo a vite senza fine che ne garantisce il blocco meccanico quando la superficie della vela è ridotta. È provvisto di lubrificazione permanente quindi necessita di poca manutenzione. La precisione delle lavorazioni ne garantisce il funzionamento silenzioso. Può operare indifferentemente sia in senso orario che antiorario.

Se decidete di installare un avvolgifiocco elettrico MEJ 1.02 anche sul vostro strallo di trinchetta, vi consigliamo l'utilizzo dell'accessorio "Protezione Scotta". Si tratta di una protezione in acciaio inox che, applicata frontalmente al carter della motorizzazione della trinchetta, impedisce alla scotta della vela di prua di incastrarsi sotto il carter stesso durante le manovre. Il codice per effettuare l'ordinazione è:
Protezione scotta trinchetta per MEJ 1.02 in acciaio inox codice 901106500

UTILIZZO DELLO STRALLO ESISTENTE

La motorizzazione è cava all'interno e permette quindi di utilizzare lo strallo esistente sulla barca e di alloggiare un tenditore. E' inoltre possibile effettuare l'installazione con strallo armato. Infatti, non è necessario smontare lo strallo dalla barca, basta semplicemente sganciarlo dalla landa di prua (è però opportuno installare gli accessori opzionali per la modifica dello strallo - vedi schema esemplificativo in basso e pag. 24 per l'ordinazione).

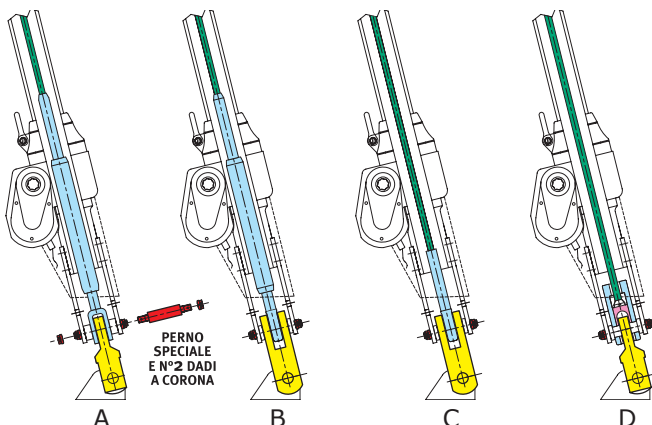

N.B.: è importante che l'ancoraggio della motorizzazione includa uno snodo (occhio-forcella o forcella-forcella) ricavato da barra. Lo snodo, infatti, costituisce un importante elemento anti-rotazione quando la vela viene ridotta e si effettuano i terzaroli.

- (A) Utilizzo di uno snodo occhio-forcella e perno speciale per ancoraggio strallo con tenditore con terminale a forcella
- (B) Utilizzo di uno snodo forcella-forcella e perno speciale per ancoraggio strallo con tenditore con terminale ad occhio
- (C) Utilizzo di uno snodo forcella-forcella e perno speciale per ancoraggio strallo con terminale ad occhio
- (D) Utilizzo di un "adattatore rod" per ancoraggio strallo in rod



DAME
Design award me

CONNETTORI

Nei profili BMG40R e BMG50R, il collegamento tra due sezioni è assicurato da un connettore in alluminio monoblocco (giunto) inserito nell'estruso dei profili. Tale sistema garantisce un esatto allineamento delle scanalature.

I connettori sono provvisti di un fermo di sicurezza e si fissano con grani. Viene usato un liquido frena filetti per assicurare il bloccaggio dei grani nel tempo.

Nei profili BMG52, BMG60 e BMG70, le sezioni sono unite saldamente grazie a giunti speciali composti da tre parti in alluminio e da boccole in Delrin® costituite da due semigusci (vedi gruppo merceologico B82).

SCORREVOLEZZA ELEVATA

Le boccole di rotolamento, realizzate in materiale antifrizione, isolano i connettori dallo strallo e garantiscono un'elevata scorrevolezza nelle manovre, rendendo questo sistema d'avvolgimento e riduzione più sicuro e facile da usare.

GUIDA DRIZZA (OPTIONAL)

La funzione del bozzello orientabile guida drizza è far sì che la drizza della vela e lo strallo non siano paralleli, ma formino tra loro un angolo di almeno 10 gradi. Questa condizione, suggerita dall'esperienza, è fondamentale per evitare che durante il funzionamento dell'avvolgifiocco la drizza si incattivi in esso.

INFORMAZIONI PER L'ORDINAZIONE

- determinate il modello in funzione della lunghezza e del diametro dello strallo, superficie velica della vela di prua, lunghezza della barca e voltaggio di bordo.
- scegliere gli accessori per la modifica dello strallo (vedi gruppo merceologico B42).
- scegliere il tipo di impianto elettrico che si vuole installare (vedi gruppo merceologico B40).

B20

MEJ1.02		12V			24V			
Sezione profilo	BMG40R	BMG50R		BMG52	BMG40R	BMG50R		BMG52
Ø strallo mm	10	12	14	14	10	12	14	14
Rod #	-17	-22	-30	-40	-17	-22	-30	-40
Lunghezza strallo m								
13,5	110151101508	110151122508				110251101508	110251122508	
15,0	110151101509	110151122509				110251101509	110251122509	
16,5	110151101510	110151122510				110251101510	110251122510	
18,0	110151101511	110151122511	110151142511	110151142611	110251101511	110251122511	110251142511	110251142611
19,5		110151122512	110151142512	110151142612		110251122512	110251142512	110251142612
21,0		110151122513	110151142513	110151142613		110251122513	110251142513	110251142613
22,5		110151122514	110151142514	110151142614		110251122514	110251142514	110251142614
24,0				110151142615				110251142615
25,5				110151142616				110251142616
27,0				110151142617				110251142617
28,5								110251142618

B20

MEJ1.02 - 650		24V	
Sezione profilo	BMG52	BMG60 Custom	
Motorizzazione	650	650	
Ø strallo mm	14	16	
Rod #	-40	-	
Lunghezza strallo m			
13,5			
15,0			
16,5			
18,0	110255142611	110255163011	
19,5	110255142612	110255163012	
21,0	110255142613	110255163013	
22,5	110255142614	110255163014	
24,0	110255142615	110255163015	
25,5	110255142616		
27,0	110255142617		

B21

MEJ2.02		24V		
Sezione profilo	BMG52	BMG60	BMG70	
Ø strallo mm	14	16	19	
Rod #	-40	-48	-60	
Lunghezza strallo m				
19,5		110252163012	110252193512	
21,0				
22,5	110252142614	110252163014	110252193514	
24,0		110252163015	110252193515	
25,5	110252142616	110252163016		
27,0	110252142617	110252163017	110252193517	
28,5	110252142618		110252193518	
30,0			110252193519	
33,0			110252193521	
36,0			110252193523	

B22

MEJ3.02 24V		B23			MEJ4.02 24V		
Sezione profilo	BMG70	BMG80	BMG90	BMG80	BMG90	BMG110	
Ø strallo mm	19	22	26	28	28	28	32
Rod #	-60		-76	-91	-91	-91	-115
Lunghezza strallo m							
25,5	110253193516						
27,0	110253193517	110253194008		110253264508			
28,5	110253193518						
30,0	110253193519	110253194009		110253264509	110254284009		
31,5							
33,0	110253193521	110253224010			110254284010		110254285510
34,5	110253193523						
36,0			110253224011	110253264511			
39,0			110253224012	110253284512			
42,0				110253284513	110254284013	110254284513	110254285513
45,0							110254285514
48,0							10254325515

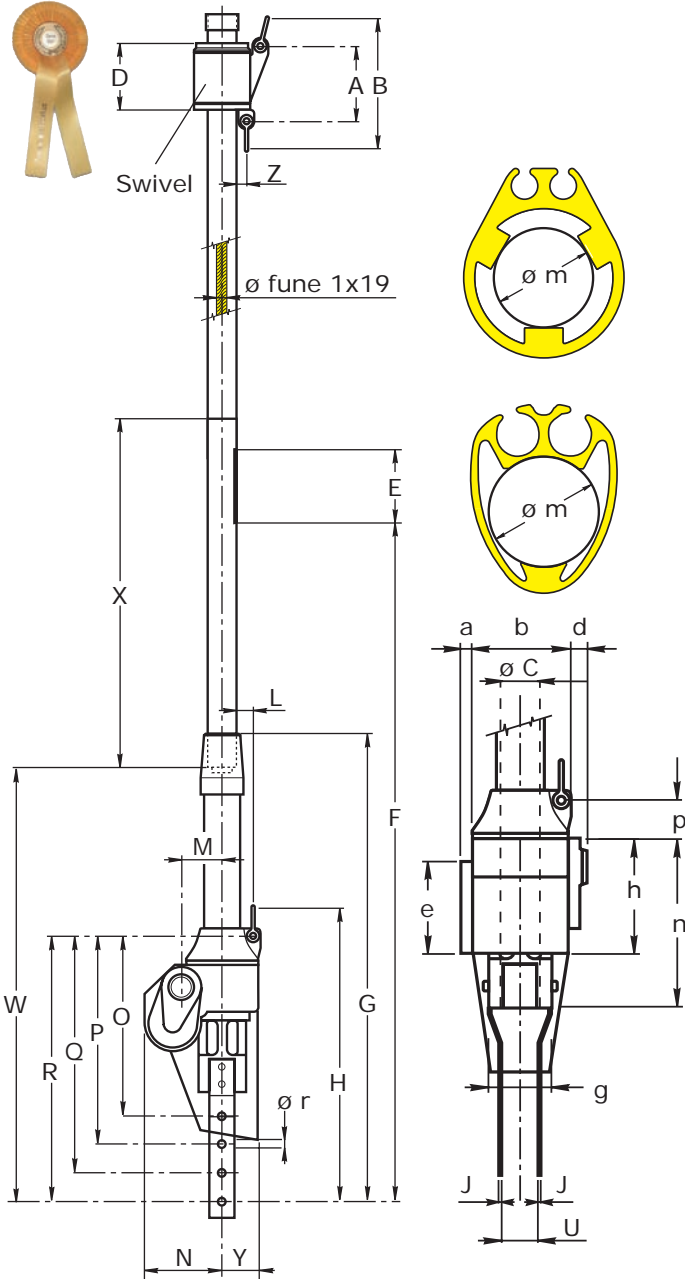

DATI TECNICI

	MEJ 1.02				MEJ 2.02		
ROD # (*)	-17	-22	-30	-40	-40	-48	-60
Ø Fune 1x19 mm (**)	8-10	12	14	14	14	16	19
Max vela(150%) m ²	70	80	90	100	120	140	160
LFT max m	12	14	15	16,5	18	20	22
Øm mm	23	30	30	29	29	30	40
A	110	115	115	115	171,5	191,5	230,5
B	185	190	190	190	250	280	320
Ø C	52	52	52	52	62	62	62
D	93	100	100	100	145	165	197
E	180	180	180	110	110	110	110
F	1300	1300	1300	1800	1894	2044	2044
G	910	910	910	910	1164	1164	1164
H	500	500	500	500	716	716	716
J	6,0	8,0	8,0	8,0	10	10	10
L	47	42	42	40	53,5	50	45
M	63,5	63,5	63,5	63,5	84	84	84
N	135	135	135	135	202	202	202
O	-	-	-	-	447	447	447
P	370	370	370	370	507	507	507
Q	415	415	415	415	567	567	567
R	460	460	460	460	627	627	627
U	48	48	58	58	89	89	89
W	810	810	810	810	1044	1044	1044
X	750	750	750	1500	1500	1500	1500
Y	62,5	62,5	62,5	62,5	80	80	80
Z	30	25	25	25	14	15	18
a (400w)	16	16	16	16	20	20	20
a (650w)	45	45	45	45	--	--	--
b	125	125	125	125	165	165	165
d	20	20	20	20	43	43	43
e	105	105	105	105	271	271	271
g	75	75	75	75	105	105	105
h	165	165	165	165	196,5	196,5	196,5
Ø r	12	12	12	12	20	20	20
n	235	235	235	235	326	326	326
p	50	50	50	50	60,5	60,5	60,5
Swivel peso kg	0,60	0,98	0,98	2,1	2,1	2,9	5,0
Profilo peso kg/m	0,92	1,32	1,32	1,77	1,77	2,44	2,77
Motorizzazione peso kg	11	11	11,5	12,5	29	29	29
Profilo BMG	40R	50R	50R	52	52	60	70
Max carico lavoro swivel kg	1500	1500	1500	3300	3300	4200	6000

Caratteristiche tecniche motorizzazione

		MEJ 1.02	MEJ 2.02
Potenza motore elettrico	W	400	900
Velocità max profilo	RPM	40	40
Alimentazione elettrica	V	12-24	24
Assorbimento nominale	A	44-23	45
Possibilità di utilizzo con vela terzarolata		Sì	Sì
Coppia max (picco) su profilo	Nm	110	240
Servizio intermittente		S2-15'	S2-20'

* verificare che il terminale ad occhio sia smontabile e passi all'interno del profilo (vedi Ø m)

** Se lo strallo è munito, alla sua estremità verso coperta, di un canotto filettato a pressare di tipo commerciale, non ci saranno difficoltà a far scorrere questo elemento all'interno dei profili dell'avvolgifiocco. Diversamente, con terminali più ingombranti, verificare che le dimensioni del terminale non siano superiori a quelle del diametro interno dei profili. In questo caso sarà necessario eliminare il terminale e ripiombare, dopo il montaggio dei profili, con un terminale rapido tipo STA-LOK®.

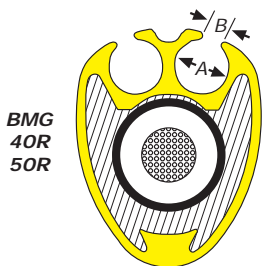

Sezione profilo, connettore e boccola di rotolamento

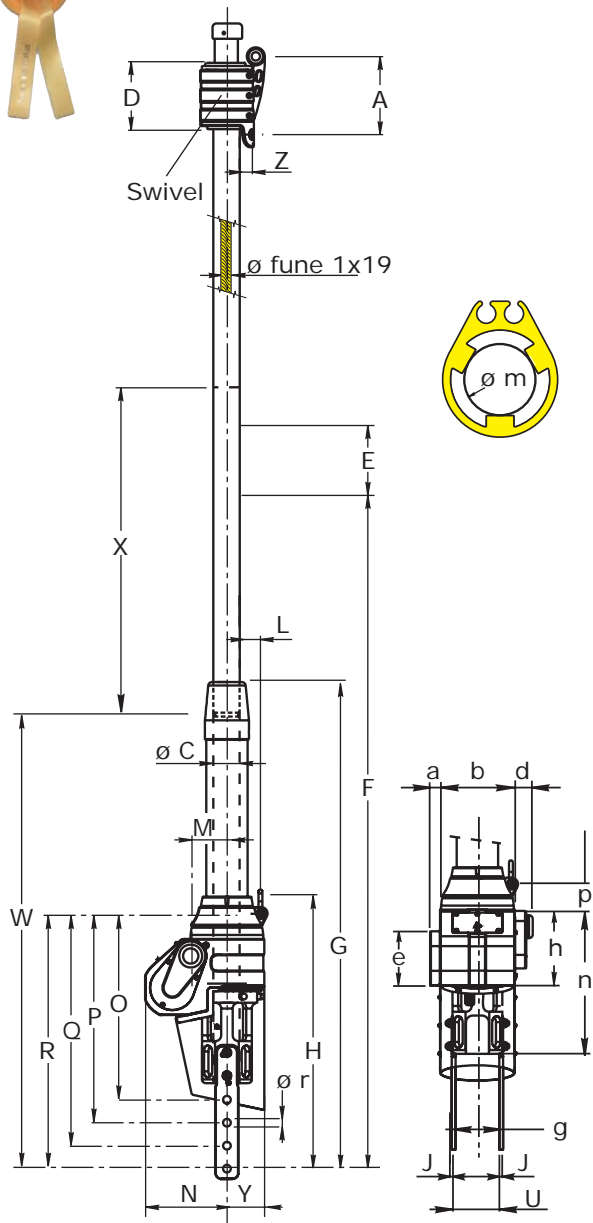

		BMG 40R	BMG 50R	BMG 52	BMG 60	BMG 70
sezione	mm	40x32	50x38	43x52	50x60	60x70
canaletta(A)	mm	Ø 9	Ø 9	Ø 6	Ø 8	Ø 8
apertura(B)	mm	3,5	3,5	3	3,5	3,5

DATI TECNICI

	MEJ 3.02					MEJ 4.02		
ROD# (*)	-53	-60	-	-76	-91	-91	-115	-150
ø Fune 1x19 mm (**)	16	19	22	26	28	28	28	32
Max vela(150%)	m ²	150	160	180	220	250	330	380
LFT max (sloop)	m	21	22	23	24	26	29	33
ø m	mm	40	40	52	52	54	54	74
A		204	204	206	206	282	282	321
ø C		85	85	85	85	85	105	105
D		173	173	173	173	250	250	290
E		110	110	110	110	110	110	110
F		2060	2060	2160	2160	2160	2300	2300
G		1270	1270	1270	1270	1270	1430	1430
H		-	-	-	-	-	-	-
J		10	10	10	10	10	12	12
L		52	52	42	42	37	58	48
M		95	95	95	95	95	121	121
N		213	213	213	213	213	229	229
O		485	485	485	485	485	577	577
P		545	545	545	545	545	634	634
Q		605	605	605	605	605	694	694
R		665	665	665	665	665	754	754
U		114	114	114	114	114	143	143
W		1160	1160	1160	1160	1160	1300	1300
X		1500	1500	1500	1500	1500	1500	1500
Y		98	98	98	98	98	118	118
Z		26,5	26,5	21,5	21,5	29,5	29,5	28
a		26	26	26	26	26	26	26
b		195	195	195	195	195	235	235
d		47	47	47	47	47	46,5	46,5
e		142	142	142	142	142	142	142
g		130	130	130	130	130	165	165
h		198	198	198	198	198	236	236
ø r		20	20	20	20	20	25	25
n		376	376	376	376	376	460	460
p		65	65	65	65	65	64	64
Swivel peso	kg	5	5	5,3	5,3	9,9	9,9	15,8
Profilo peso	kg/m	2,77	2,77	3,03	3,03	4,02	4,02	5,6
Motorizzazione peso	kg	45	45	45	45	45	67	67
Profilo	BMG	70	70	80	80	80	80	110
						90	90	
Max carico lavoro swivel	kg	6000	6000	7000	7000	7000	7000	10000
						8000	8000	

Caratteristiche tecniche motorizzazione

		MEJ 3.02	MEJ 4.02
Potenza motore elettrico	W	1200	1500
Velocità max profilo	RPM	40	40
Alimentazione elettrica	V	24	24
Assorbimento nominale	A	60	75
Possibilità di utilizzo con vela terzarolata		Sì	Sì
Coppia max (picco) su profilo Nm		330	420
Servizio intermittente		S2-15'	S2-20'

* verificare che il terminale ad occhio sia smontabile e passi all'interno del profilo (vedi ø m)

** Se lo strallo è munito, alla sua estremità verso coperta, di un canotto filettato a pressare di tipo commerciale, non ci saranno difficoltà a far scorrere questo elemento all'interno dei profili dell'avvolgifiocco. Diversamente, con terminali più ingombranti, verificare che le dimensioni del terminale non siano superiori a quelle del diametro interno dei profili. In questo caso sarà necessario eliminare il terminale e ripiombare, dopo il montaggio dei profili, con un terminale rapido tipo STA-LOK®.

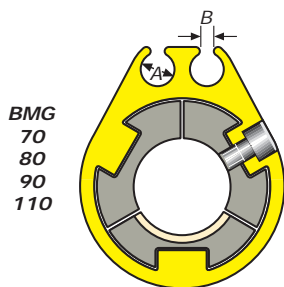

Sezione profilo, connettore e boccia di rotolamento

		BMG 70	BMG 80	BMG 90	BMG 110
sezione	mm	60x70	70x80	80x90	100x110
canaletta(A)	mm	8	8	9	9
apertura(B)	mm	3,5	3,5	3	3

A corredo delle motorizzazioni elettriche Bamar esiste una vasta gamma di accessori elettrici.

Sistemi di controllo elettronico multi-funzione
Boxtron E14

Boxtron E14 è un box di controllo per la gestione ottimale delle motorizzazioni elettriche in corrente continua fino a 150A. Protegge le motorizzazioni da sovraccarichi generati da utilizzi anomali in fase di manovra con le vele, gestendo il flusso della corrente. Il valore di corrente (ampere) può essere regolato per poter essere adattato alle esigenze delle motorizzazioni utilizzate. Il Boxtron E14 è equipaggiabile con radiocomando (optional) e viene completato da un secondo box "di emergenza" denominato "EM" (ElettroMeccanico). Infatti, in caso necessità è possibile by-passare il Boxtron E14 semplicemente spostando i connettori rapidi dal Boxtron E14 al Boxtron EM. Così facendo si attivano le funzioni essenziali di base della motorizzazione, quali pilotaggio del freno (Avvolgiranda e Captive Winch) e rotazione oraria ed antioraria. Il Boxtron E14 è realizzato in un contenitore stagno ed è dotato delle seguenti caratteristiche:

1. Regolazione della velocità di avvolgimento e svolgimento ("RPM" regolabile).
2. Soft start, partenza progressiva in entrambe le direzioni (avviamento lento).
3. Controllo elettronico della corrente erogata (ampere).
4. Possibilità di regolare la corrente a valori prefissati per mezzo di microinterruttori, max 150A.
5. Ingressi per leggere sensori di fine-corsa.
6. Segnalazione acustica e visiva della tipologia degli allarmi.
7. Ripristino manuale degli allarmi per mezzo dell'interruzione della tensione di alimentazione.
8. Presa 6 poli stagna per i comandi di rotazione oraria, rotazione antioraria e freno.
9. Connettori di alimentazione rapidi.
10. Passacavi stagni.
11. Protezione dalla sovratemperatura con limitazione della corrente.
12. Protezione dalla inversione di polarità.

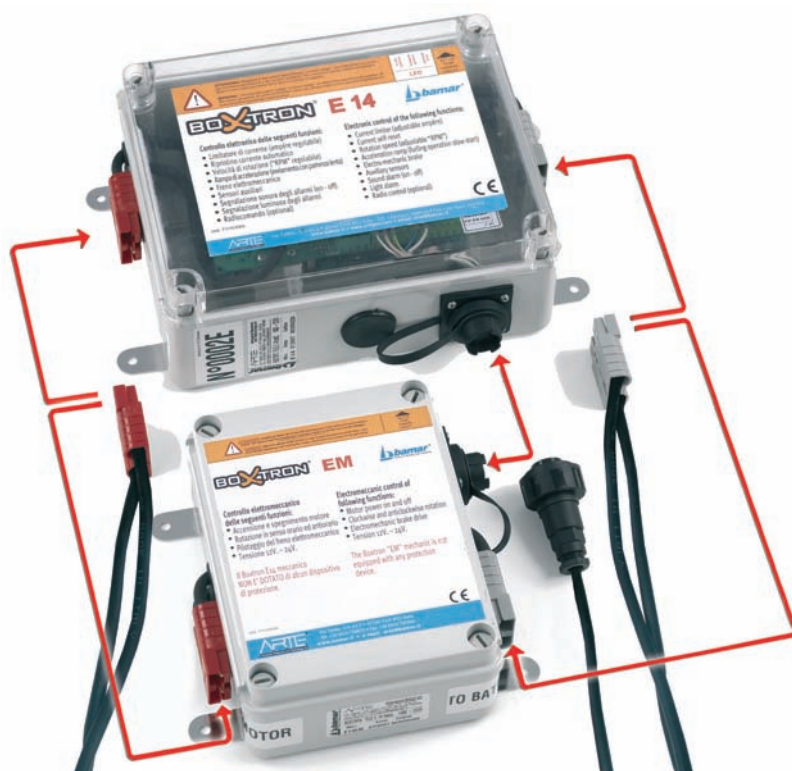

Dimensioni (Base x Altezza x Profondità) 310 x 230 x 98 mm

Peso: 2,4 kg

Nota Bene: il mancato utilizzo del Boxtron Bamar fa decadere la garanzia sulle motorizzazioni.

Boxtron EM

Il Boxtron EM è un dispositivo elettromeccanico atto a pilotare motori elettrici 12/24Vdc (cambiatensione manuale interno) con corrente massima 300A. È utilizzabile in caso di emergenza per il controllo delle motorizzazioni Bamar.

Realizzato in un contenitore stagno è dotato delle seguenti caratteristiche:

1. Presa 6 poli stagna per i comandi di rotazione oraria, rotazione antioraria.
2. Connettori di alimentazione rapidi.
3. Passacavi stagni.
4. Protezione dalle sovracorrenti per mezzo di fusibili.
5. Cambiatensione 12/24V di tipo manuale.

Dimensioni (Base x Altezza x Profondità) 210 x 200 x 80 mm

Peso: 1,8 kg.



Boxtron E25

Boxtron E25 è un box di controllo per la gestione ottimale delle motorizzazioni elettriche in corrente continua fino a 300A. Protegge le motorizzazioni da sovraccarichi generati da utilizzi anomali in fase di manovra con le vele gestendo il flusso della corrente. Il valore di corrente (ampere) può essere regolato per poter essere adattato alle esigenze delle motorizzazioni utilizzate. È equipaggiabile con radiocomando (optional).

Il Boxtron E25 contiene al suo interno un circuito di by-pass dei circuiti elettronici. In caso di necessità è possibile attivare il by-pass sollevando un interruttore a fungo ed immediatamente il Boxtron E25 attiverà le sole funzioni di base. Questo permette di poter usufruire delle funzioni essenziali quali pilotaggio del freno (nel caso di Avvolgiranda e Captive Winch) e rotazione oraria ed antioraria, escludendo tutte le protezioni elettroniche.

Il Boxtron E25 è realizzato in un contenitore stagno ed è dotato delle seguenti caratteristiche:

1. Regolazione della velocità di avvolgimento/svolgimento ("RPM" regolabile)
2. Soft start, partenza progressiva in entrambe le direzioni (avviamento lento).
3. Controllo elettronico della corrente erogata (ampere).
4. Regolazione della corrente per mezzo di trim a cacciavite, max 300A.
5. Ingressi per leggere sensori di fine-corsa.
6. Segnalazione visiva della tipologia degli allarmi.
7. Presa esapolare stagna per i comandi di rotazione oraria, rotazione antioraria e freno.
8. Passacavi stagni.
9. Protezione dalla sovratemperatura con limitazione della corrente.
10. Protezione dalla inversione di polarità.
11. Circuito di esclusione del controllo elettronico (emergenza).



Dimensioni (Base x Altezza x Profondità) 255 x 315 x 140 mm

Peso: 5,1 kg

Il mancato utilizzo del Boxtron Bamar fa decadere la garanzia sulle motorizzazioni.

PASSACOPERTA INOX (A)

Permette il passaggio sottocoperta ai cavi che escono dalla motorizzazione garantendo la tenuta all'acqua. I cavi possono così allacciarsi poi alla scatola di derivazione o direttamente al Boxtron.

Codice	Ø I mm	Ø ET mm	Ø EF mm	L1 mm	L2 mm	LT mm	Utilizzo
901100405	15	18	22	36	110	150	MEJ1.02 - MEJ2.02 - RGIEL
901100406	20	26	27	35	110	150	MEJ3.02 - MEJ4.02 - RGIEL

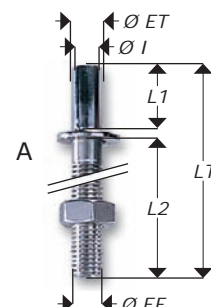

PULSANTIERE (C+D+E+F+G)

Per il controllo del Boxtron possono essere forniti i seguenti articoli:

- Interruttore a levetta da plancia con etichetta adesiva, 1 funzione 2 posizioni con ritorno a zero
- Pulsantiera stagna da 2 pulsanti 1 funzione, con cavo elettrico "a spirale" e spina a 6 poli (lunghezza cavo max. 4.0 m).
- Kit radio con trasmettitore da 2 pulsanti 1 funzione. Disponibile anche trasmettitore 1+1 funzioni (4 tasti) per comandare due motorizzazioni controllate da due Boxtron separati.

Box 18 & 24 (H+I)

Scatola di derivazione per cablaggi tra la motorizzazione ed il Boxtron

Dimensioni (Base x Altezza x Profondità) 116 x 60 x 116 mm

Dimensioni portagomma (Ø int. x Ø est.) 15 x 18 mm (Box 18)

Dimensioni portagomma (Ø int. x Ø est.) 20 x 24 mm (Box 24)



Accessori

Accessori	Codice
A Passacoperta inox Ø interno 15 / Ø esterno 18 L 150	901100405
A Passacoperta inox Ø interno 20 / Ø esterno 26 L 150	901100406
B Boxtron E14 "TELE"+ EM 12/24V 150A	903650120
B Boxtron E25 "TELE" 12/24V 300A	903650201
C "Radio" kit optional per Boxtron E14-E25, 1 funzione (2 pulsanti) - (ricevitore + trasmettitore)	903651620
D Interruttore a levetta da plancia con etichetta adesiva 1 funzione (2 posizioni con ritorno)	903080900
E Pulsantiera stagna con filo e spina a 6 poli 1 funzione (2 pulsanti)	903100900
F Trasmettitore Radio compact 1 funzione (2 pulsanti) per n. 1 BOXTRON "RADIO"	903110800
G Trasmettitore Radio compact 1+1 funzione (4 pulsanti) per n. 2 BOXTRON "RADIO"	903110850
H BOX 18 Scatola di derivazione per cablaggi tra la motorizzazione ed il Boxtron per tubi Ø 18	903070000
I BOX 24 Scatola di derivazione per cablaggi tra la motorizzazione ed il Boxtron per tubi Ø 24	903070001

(B41) ACCESSORI SECONDARI PER IMPIANTI ELETTRICI

Naturalmente la serie degli accessori elettrici non si limita ai prodotti precedentemente elencati. Bamar dispone di una vasta gamma di articoli che permettono al cliente di comporre l'impianto a seconda delle proprie esigenze. Nella tabella seguente troverete i codici per effettuare l'ordinazione:

ACCESSORI

ACCESSORI	CODICE	
Innesto emergenza per trapano (solo innesto)	901102601	
Innesto emergenza a cardano completo di manovella snodata doppia	901102602	
Innesto emergenza a cricchetto	901102603	
Innesto emergenza ruota dentata	901102604	
Magnetotermico 40 amp	903010003	
Magnetotermico 75 amp	903010004	
Magnetotermico 100 amp	903010005	
Magnetotermico 150 amp	903010006	
Staccabatteria unipolare	903020000	
Teleinvertitore 12v - 2 funzioni 130 amp	903030003	
Teleinvertitore 24v - 2 funzioni 100 amp	903030004	
Teleruttore 12v - 1 funzione	903040003	
Teleruttore 24v - 1 funzione	903040004	
Spina per pulsantiera 1f a 6 poli per box tele e radio	903060900	
Preso + cappuccio a 6 poli	903060901	
Spina + presa + cappuccio a 6 poli	903060902	

Pulsante a piede + protezione diametro esterno 75 mm



Pulsantiera stagna con filo + spina 6 poli 2 funzioni (4 tasti)

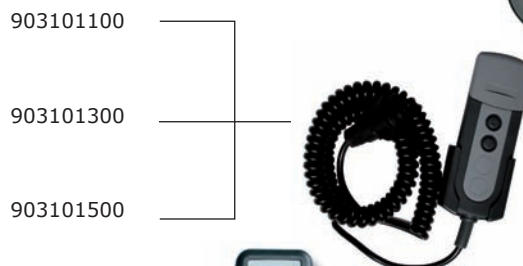

Pulsantiera stagna con filo + spina 6 poli 3 funzioni (6 tasti)

Pulsantiera stagna con filo + spina 6 poli 4 funzioni (8 tasti)

Pulsantiera radio 2 funzioni (4 tasti) compact (da usare con radiocomando esterno)

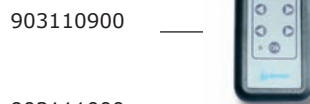

Pulsantiera radio 3 funzioni (6 tasti) maxi (da usare con radiocomando esterno)

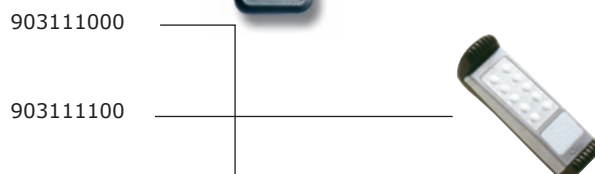

Pulsantiera radio 4 funzioni (8 tasti) maxi (da usare con radiocomando esterno)

Pulsantiera radio 5 funzioni (10 tasti) maxi (da usare con radiocomando esterno)

Radiocomando 1f (2 tasti) ricevitore + pulsantiera compact

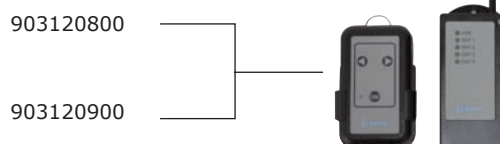

Radiocomando 2f (4 tasti) ricevitore + pulsantiera compact

Radiocomando 3f (6 tasti) ricevitore + pulsantiera maxi + antenna



Radiocomando 4f (8 tasti) ricevitore + pulsantiera maxi + antenna



Radiocomando 5f (10 tasti) ricevitore + pulsantiera maxi + antenna



Pulsante ribassato inox 304, Max 30V, 5A con cavo 2 m





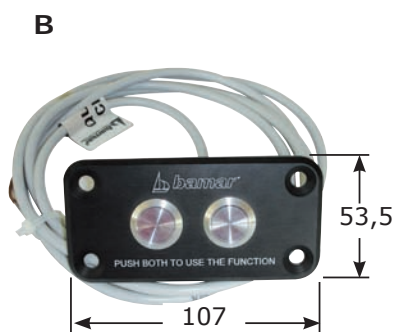





Pannello 2 pulsanti 1 funzione All+Inox 304 12/24V 5A con cavo 2 m



(B42) "MEJ" - "RMEJ" KIT COMPLETAMENTO STRALLO

L'avvolgifiocco elettrico MEJ è cavo all'interno e ciò permette l'alloggiamento del tenditore ed il passaggio dello strallo fino alla landa di prua. Pertanto, diamo un elenco di accessori per il completamento e/o modifica dello strallo.

GUIDA ALLA SCELTA DEGLI ACCESSORI PER IL COMPLETAMENTO E/O LA MODIFICA DELLO STRALLO

Avvolgifiocco manuale	Tipo strallo	Terminale filettato standard	Terminale filettato lungo	Tenditore forcella corpo	Perno speciale	Snodo occhio forcella anti torsione	Snodo forcella anti torsione	Adattatore rod "reckmann" r	Adattatore rod "reckmann" rs 2000
									
BAMAR	FUNE				•	•			
	ROD				•	•			
FACNOR	FUNE				•	•	•		
FURLEX	FUNE	•*		•*	•	•*	•**		
	ROD				•		•		
GOIOT	FUNE				•	•			
HAASE	FUNE		•	•	•	•			
HARKEN	FUNE		•	•	•	•			
	ROD			•	•	•			
HOOD	FUNE	•		•	•	•			
NEMO	FUNE				•	•			
PLASTIMO	FUNE				•	•			
PROFURL	FUNE				•	•			
	ROD				•	•			
RECKMANN	FUNE	•		•	•	•			
	ROD				•			•	•
SCHAEFER	FUNE				•		•		
	ROD				•		•		

* Esclusi per i modelli 200s e 300s

** solo per i modelli 200s e 300s

	R/MEJ 1.02				R/MEJ 2.02			
	8	10	12	14	14	16	19	
Ø max fune (1 x 19) mm	8	10	12	14	14	16	19	
Perno Ø mm	12,5	15,6	18,5	21,5	21,5	25,0	28,2	
Terminale filettato STA-LOK® standard	209010800	209011000	209011200	209011400	209011400	209011600	209011900	
Terminale filettato STA-LOK® long	209020800	209021000	209021200	209021400	209021400	209021600	209021900	
Tenditore bronzo forcella snodata	209030800	209031000	209031200					
Tenditore inox forcella snodata				209031400	209031400			
Tenditore inox forcella fissa						209041600	209041900	
Perno speciale	901101015	901101025	901101030	901101035	901101135	901101140	901101145	
Snodo occhio/forcella	209050801	209051001	209051201	209051401	209051401	209051601	209051901	
Snodo forcella/forcella	210010801	210011001	210011201	210011401	210011401	210011601	210011901	

	R/MEJ 3.02				R/MEJ 4.02			
	19	22	26	28	28	44,5	47,6	54,0
Ø max fune (1 x 19) mm	19	22	26	28	28			
Perno Ø mm	28,2	31,5	34,6	39,7	39,7	44,5	47,6	54,0
Terminale filettato STA-LOK® standard	209011900	209012200	209012600					
Terminale filettato STA-LOK® long	209021900	209022200	209022600					
Tenditore inox forcella fissa	209041900	209042200	209042600					
Perno speciale	901101245	901101250	901101255	901101260	901101360	901101365	901101370	901101375
Snodo occhio/forcella	209051901	209052201	209052601	A richiesta	A richiesta	A richiesta	A richiesta	A richiesta
Snodo forcella/forcella	210011901	210012201	210012601	A richiesta	A richiesta	A richiesta	A richiesta	A richiesta

Nel caso d'installazione di una motorizzazione RMEJ a sostituzione di un tamburo esistente Reckmann montato su uno strallo in tondino (ROD), bisogna munirsi di un adattatore speciale per bloccare la testa inferiore dello strallo che si trova all'interno del tamburo originale. Nella tabella seguente troverete i codici per effettuare l'ordinazione:

Modello avvolgifiocco manuale	R1 "OLD"			R2 "OLD"		R3 "OLD"			R4 "OLD"		
ROD #	-8	-10	-12	-12	-17	-17	-22	-30	-30	-40	-48
Codice	901105008	901105010	901105012	901105112	901105117	901105217	901105222	901105230	901105330	901105340	901105348

Modello avvolgifiocco manuale	RS 2000/10			RS 2000/20		RS 2000/30			RS 2000/40			RS 2000/50		
ROD #	-8	-10	-12	-12	-17	-17	-22	-30	-30	-40	-48	-48	-60	-76
Codice	901106108	901106110	901106112	901106212	901106217	901106317	901106322	901106330	901106430	901106440	901106448	901106548	901106560	901106576